



Constellation 26.420 V-Tronic

Caminhões e Ônibus



Especificações Técnicas

Constellation 26.420 V-Tronic

Dimensões principais (mm)

MOTOR

Fabricante / Modelo	Cummins / ISL 420
Nº de cilindros / Cilindrada (cm³)	6 / 8.900
Potência Líq. Máx. - cv (kw) @ rpm (*)	420 (309) @ 2.100
Torque Líq. Máx. - Nm @ rpm (*)	1.850 @ 1.300
Sistema de Injeção	Common Rail
Compressor de Ar	Knorr LK 39
Norma de emissões	PROCONVE P7
Tecnologia de Emissões	SCR

(*) Valores conforme ensaio NBR ISO 1585

TRANSMISSÃO

Fabricante / Modelo	ZF / 16AS 2230 TD		
Tipo / Acionamento	Automatizada / Eletrônico		
Nº de marchas	16 à frente, 2 à ré		
Relação de transmissão:			
1ª	17,03:1	9ª	3,73:1
2ª	14,12:1	10ª	3,09:1
3ª	11,50:1	11ª	2,59:1
4ª	9,54:1	12ª	2,09:1
5ª	7,86:1	13ª	1,72:1
6ª	6,52:1	14ª	1,43:1
7ª	5,51:1	15ª	1,21:1
8ª	4,57:1	16ª	1,00:1
	ré 15,77:1 / 13,07:1		
Sistema de Tração	6 x 4		

EMBREAGEM

Fabricante / Tipo	Sachs / Monodisco a seco, revestimento orgânico
Acionamento	Pull type, hidráulico assistido a ar
Diâmetro do disco (mm)	430

EIXO DIANTEIRO

Fabricante / Modelo	SIFCO / 13K
Tipo	Viga "I" em aço forjado

EIXOS TRASEIROS MOTRIZES

Fabricante / Modelo	Meritor / MT 50 168
Tipo	Eixo rígido em aço estampado
Relação de redução	3,42:1
Bloqueio de diferencial	Normal de série

SUSPENSÃO

Dianteira	Molas semi-elípticas de duplo estágio, amortecedores hidráulicos telescópicos de dupla ação, barra estabilizadora
Traseira	Eixo rígido em tandem - Randon (tipo Bogie) molas parabólicas, amortecedores hidráulicos telescópicos de dupla ação

DIREÇÃO

Fabricante / Modelo	ZF / 8097
Tipo	Hidráulica integral com esferas recirculantes

CHASSIS

Tipo	Escada, longarinas duplas, reforço em "C", superfície plana, perfil "U" constante, rebitado e parafusado
Material	LNE 380 - reforço LNE 380
Módulo Seccional (cm³)	431

RODAS E PNEUS

Tipo	Aço (22.5 x 8.25)	Alumínio (22.5 x 8.25)
Pneus	295/80R22.5	

FREIOS

Freio de Serviço	Ar, tambor nas rodas dianteiras e traseiras com ABS + EBD + ATC + EasyStart
Tipo / Circuito	S-Came / Circuito duplo, independente, reservatórios de ar, secador de ar com filtro coalescente
Freio de Estacionamento	Câmara de molas acumuladoras
Atuação	Rodas traseiras
Acionamento	Válvula moduladora no painel
Freio Motor	Dual Power Brake - cabegote do motor
Acionamento	Eletropneumático, tecla no painel e comando no acelerador

SISTEMA ELÉTRICO

Tensão Nominal	24V
Tomada auxiliar p/ 12 volts	Série
Bateria	2 x (12V - 135Ah) 2 x (12V - 170Ah)
Alternador	80A - 28V

VOLUMES DE ABASTECIMENTO (l)

Combustível / material	1 x 330 + 1 x 285 = 615 / Alumínio
Cárter com filtro / sem filtro	33,8 / 31,5
Caixa de Mudanças	13,0
Eixo Traseiro	19,0 (dianteiro) / 19,0 (posterior)
Direção	2,0
Sistema de Arrefecimento	31,5
Tanque de uréia (ARLA 32)	60,0

DIMENSÕES (mm)

Distância entre-eixos (eixos extremos)	A	3.300 (4.660)
Balanco dianteiro	B	1.511
Balanco traseiro	C	872
Comprimento total	D	7.043
Distância entre-eixos traseiros	E	1.360
Ângulo de entrada	F	20°
Ângulo de saída	G	40°
Altura do veículo - cab est / leito teto alto	H	3.010 3.424
Distância da 5a. roda ao eixo traseiro	I	212
Altura da 5a. roda	J	1.320
Distância entre o centro do eixo dianteiro ao final da cabine cab est / leito teto alto	K	441 / 750
Largura máxima dianteira (com retrovisores / sem retrovisores)	L	2.997 / 2.507
Largura máxima traseira	M	2.569
Bitola dianteira	N	2.096
Bitola traseira	O	1.879
Vão livre dianteiro	P	248
Vão livre traseiro	Q	263
Distância entre longarinas (externa)	R	884
Diâmetro de giro - parede a parede (m)		17,4

PESOS (kg)

Peso em ordem de marcha (Total) - cab est / leito teto alto	8.640	8.790
Eixo dianteiro - cab est / leito teto alto	4.580	4.700
Eixo traseiro - cab est / leito teto alto	4.060	4.090
Capacidade técnica (total)	26.500	
Eixo dianteiro	6.500	
Eixo traseiro	20.000	
Peso Bruto Total (PBT) - homologado	23.000	
Peso Bruto Total Combinado (PBTC) - homologado	63.000	
Capacidade Máxima de Tração (CMT)	63.000	
Capacidade Máxima de Carga Útil + Carroceria	54.360	54.210

Obs.: Os pesos podem sofrer alterações devido aos itens opcionais, Tolerância 3%. (Referência NBR ISO 1176)

DESEMPENHO (Cálculo Teórico)

Relação de redução do eixo traseiro	3,42:1
Velocidade máxima (km/h)	115
Capacidade de rampa em PBT (%)	27
Partida em rampa em PBT (%)	22

Obs.: Dados projetados por simulação de performance

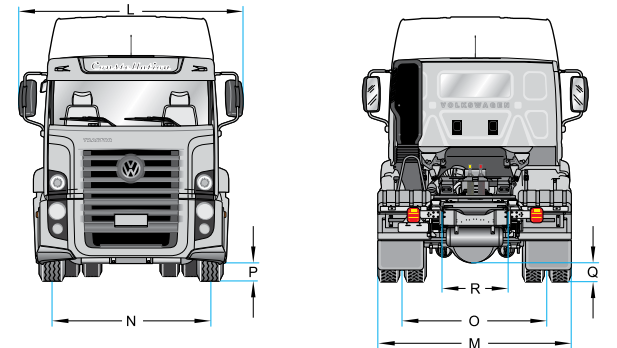

Cabine Estendida

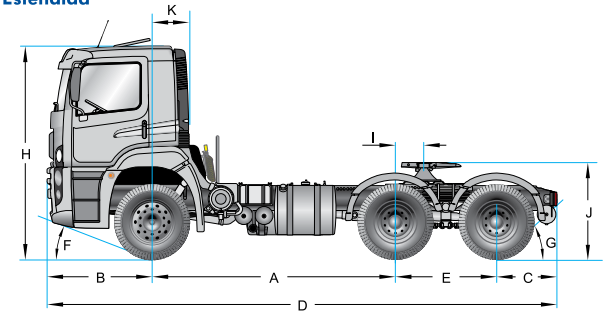

Cabine Leito Teto Alto

